

Murs Murs

Du conte, de la musique, du trapèze
Spectacle tout public

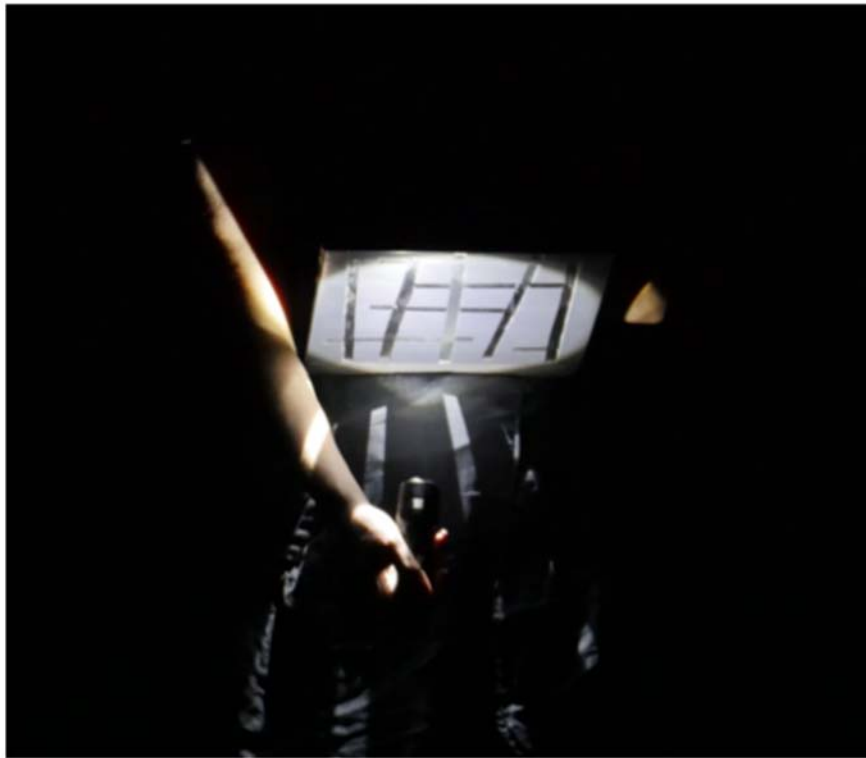

Contacts

Compagnie La Grange Aux Ailes : 3, rue de la Charmille - 63590 - Cunlhat
lagrangeauxailes@orange.fr

Compagnie les Arbres Mondes : Mairie, le bourg - 63480 - Bertignat
arbresmondes@gmail.com

Contacts artistiques :

Lucie Phillipe : 0620454452 ou Frédérique Lanaure : 0686050282



Un spectacle né de la rencontre de trois artistes autour d'une thématique

Intime et poétique, en mouvements, en mots et en musique, invitant le spectateur à pénétrer dans un univers métaphorique sur la thématique de la liberté et donc de l'enfermement, à moins que cela ne soit l'inverse ?...

Au plateau, une trapéziste, un musicien, une conteuse et un oiseau se croisent, se rencontrent ou se séparent au fil de récits issus des traditions orales du monde.



Tout se voile, se dévoile, se tisse, se dénoue et se recrée pour donner à rêver et nourrir la part sensible de chacun.



La thématique

Enfermement et liberté, imbriqués l'un dans l'autre.

Un thème abordé au travers d'expériences subjectives et non formelles, sensorielles plutôt que conceptuelles :

Il s'agit de questionner plus que de répondre.

Trois matières, trois regards, dialoguent, s'ajustent, s'opposent, se révèlent.

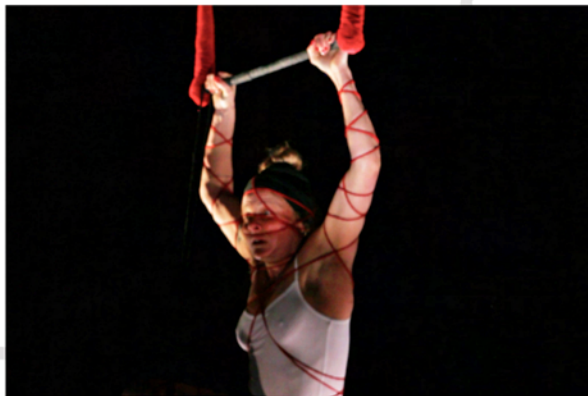

Une présence imprévisible

Un oiseau, qui fait le lien, acceptant docilement l'enfermement, puis qui s'expose fragilement à une liberté limitée dans un espace réduit, le même espace que celui dans lequel se libère la parole, se meut et s'émeut le corps, circulent et résonnent les sons.

Le même que celui, circonscrit, proposé au public.



Les matières

La voix :

Par l'intermédiaire de récits issus des traditions orales du monde entier, des histoires d'oiseleurs et d'oiseaux ensorceleurs, de cages dorées et de prisons ouvertes, de mues et de métamorphoses...

Les textes n'étant ni écrits, ni figés, la conteuse se laissera la liberté à chaque représentation d'explorer les mille manières possibles de raconter une même histoire, utilisant des mots qui semblent être fermés dans leur sens, mais que l'art du conteur rend polysémiques, laissant à l'auditeur la liberté de chercher sa propre interprétation.

Le corps :

Dedans, dehors... Ossature, contenue dans une masse musculaire dense mais souple, protégée par la peau, enveloppe enveloppée, car prisonnière elle-même de l'habit étriqué, socialement reconnu, qui engonce mais protège. Un corps qui se dénude, se revêt, s'expose vulnérable, questionne la sensibilité et l'utilité du vêtement.

Un corps cage, maîtrisé, aérien mais soumis à la gravité, en quête d'un mouvement qui se prolonge et se déploie au-delà de lui-même, par delà ses limites. Un corps, que la contrainte du tempo acrobatique retient mais libère, jusqu'à l'épuisement...

La musique :

La création d'un espace sonore, à partir d'instruments et d'objets libérés de leur fonction première, soutenus et amplifiés par le détournement des fonctions froides et préprogrammées de machines.

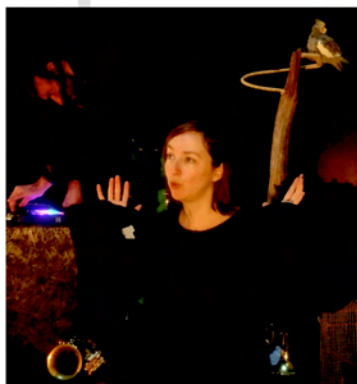

Un espace scénique enveloppant

Avec au centre une structure triangulaire, autoportée, délimitant un étroit espace de jeu, autour duquel s'installe le public, lui même contenu par le cercle de l'implantation lumière et sonore du spectacle.

PORTIQUE TRIPODE ALUMINIUM avec Barre Trapèze

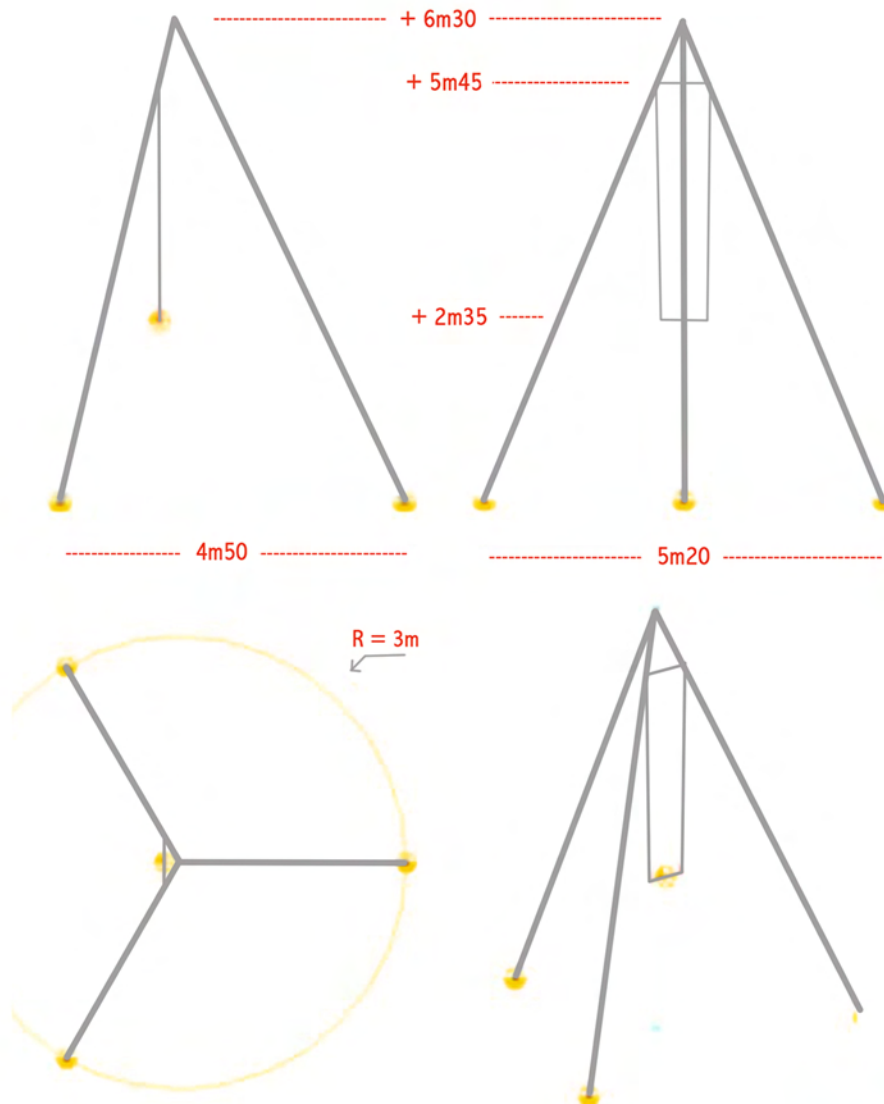

21/03/2018

NL ADMIRAR : 06 60 69 43 56

Nous proposons au sein de cet espace restreint, à l'intérieur de cette promiscuité, des façons de déployer une multiplicité de sens, d'images, de sensations reçues différemment selon l'angle de vue de chaque spectateur.



La scénographie

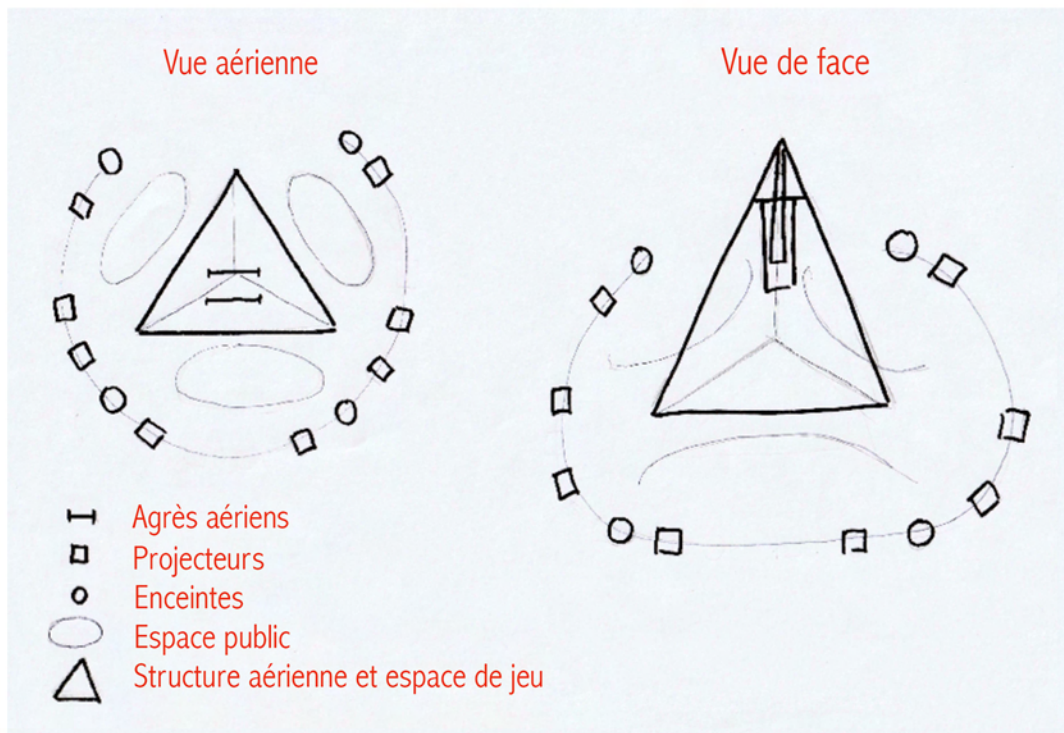

Fiche technique (Contact : 06 20 45 44 52)

L'espace scénique et le public :

Idéalement, prévoir une surface plane de 13 mètres sur 13 mètres et une hauteur sous cintres ou plafond de 7 mètres qui permette d'accueillir :

- D'une part la structure aérienne autoportée : empattement de 6m x 6m au sol sur une hauteur de 6m30, définissant l'espace de jeu,
- D'autre part les spectateurs répartis en 3 groupes autour de l'espace de jeu, sur des tapis, coussins et bancs (fournis par la compagnie), une rangée de chaises, (à charge de la structure d'accueil). Voir le schéma ci-dessus.

Montage : nécessité absolue d'avoir un noir total en salle.

Cinq heures de montage, de préférence la veille de la représentation.

Prévoir un escabeau de six à huit marches.

Autonomie technique :

Prévoir des arrivées électriques pour trois circuits de 16 ampères, dont deux réservés à la lumière et un au son.

Jauge : cent spectateurs.



L'équipe

Lucie Phillipe, trapéziste

Formée par Zoé Maistre, aux Arènes de Nanterre
(les noctambules, Michel Nowak)
et aux jeux scéniques au théâtre du Samovar.



A tourné avec différentes compagnies en tant que comédienne et aérienne :

Au théâtre de l'aquarium, Cartoucherie de Vincennes : « Marguerite et le président », mise en scène Didier Bezace
Avec la compagnie des Petites Heures : « L'éveil du printemps » de Franck Wedekind mise en scène Yves Beaunesnes

Avec le Centre Dramatique de la Courneuve : « La Ronde » d'Arthur Schnitzler mise en scène Christian Dente
« Pourquoi j'ai mangé mon père » de Roy Lewis, chorégraphie et mise en scène Isabelle Marteau.

Avec la compagnie du Chapeau qui grince de Gérard Clarté

Avec la compagnie Tralalaplatch de Joël Bluteau (Arènes de Nanterre)

Dans un spectacle de trapèze mis en scène par Zoé Maistre, The Sea Bird

Avec les Enfants de Cham dans une création bouffonne : « Les petits Plaisirs »

A entrepris également une formation d'infirmière pour exercer en psychiatrie



Frédérique Lanaure, conteuse



Après une Licence de Lettres Modernes et un Certificat d'Etudes Théâtrales au Conservatoire National de Région de Clermont-Ferrand en 2005, elle devient comédienne professionnelle, notamment au sein du Théâtre des Guetteurs d'Ombre, spécialisé dans la lecture-spectacle.

Elle a complété sa formation grâce à un certain nombre d'expériences : jeu burlesque (stage avec J-C Cotillard), master-class avec Agathe Alexis, actrice pour la section mise en scène de l'E.N.S.A.T.T (dir. Anatoli Vassiliev), pratique régulière du chant...

Son univers artistique s'est peu à peu dirigé vers l'art du conte, qui devient son activité principale en 2009.

Agréée par l'Education Nationale, elle alimente sa pratique professionnelle en menant des ateliers théâtre auprès d'enfants, adolescents, adultes et personnes handicapées. Elle travaille actuellement autour de "l'enfant-conteur" avec des classes en s'inspirant du travail de l'ethno-linguiste Suzy Platiel.

Elle se forme auprès de conteurs tels que Michel Hindenoche et Catherine Zarcate.

Ayant sa recherche autour des contes de tradition orale, elle se rend régulièrement au Centre Méditerranéen de Littérature Orale auprès des anthropologues Marc Aubaret et Emmanuelle Saucourt.

Elle explore l'art de raconter pour tous les âges, du jeune public au public adulte, en solo ou en duo, et travaille depuis 2012 avec la Cie A Tous Vents et le musicien Florian Allaire.

Alexis Berdoulat, musicien



Pluri-instrumentiste, formé à la musique classique dans différentes écoles de musique de la région parisienne. S'intéresse progressivement à d'autres manières d'explorer les sons. Saxophoniste et trompettiste au sein d'une fanfare locale, il travaille aussi en temps qu'infirmier en psychiatrie en animant avec les patients des ateliers de découverte du monde sonore.

Remerciements pour leur aide à la création :

Cerise Lopez, pour son accompagnement à l'écriture chorégraphique,
Nicolas Londiche, pour ses conseils d'ingénieur son,
Hélène Phillipe, pour son regard extérieur et la confection des costumes,
Jean-Denys Phillipe, pour son aide à la conception scénographique,
pour la réalisation des images projetées et de l'affiche,
Frédéric Bernard, pour l'aide à la création lumière,
Hélène Péricard et Emmanuel Fages, pour leurs oreilles musicales,
Marcial Hériteau Puentes, pour les captations vidéo.

Au Bief, pour son soutien logistique et financier à la création.



Au département du Puy-de-Dôme pour son aide à la création.



Un spectacle porté par deux Compagnies

La Grange Aux Ailes :

<https://lagrangeauxailes.jimdo.com/>



Créée en 2018, implantée à Cunlhat dans le Puy de Dôme, elle a pour objectif la promotion et le partage de pratiques artistiques en favorisant la recherche, la formation, la création et le partenariat avec d'autres domaines d'expression.

Elle s'efforce de rendre plus accessible le spectacle vivant, en proposant à un public de proximité différentes petites formes circassiennes.

Les Arbres Mondes :

<https://fredlanaure.wixsite.com/fredlanaure>



Issue d'une rencontre entre une conteuse et un village, cette association a commencé ses aventures en 2018 lors de balades contées sur le territoire de la petite commune de Bertignat dans le Puy de Dôme. Depuis, elle s'est développée autour de l'envie de diffuser des spectacles de contes afin de rendre visible cet art méconnu et souvent absent des programmations culturelles. Pour cela, elle porte plusieurs axes forts de travail :

- L'accompagnement de créations d'artistes conteurs du territoire, y compris des spectacles mêlant art du conte et autres disciplines artistiques, en les aidant à produire et à diffuser leur travail en région et hors région,
- Des actions de médiation autour du conte en Livradois-Forez en partenariat avec différentes structures portant des projets de territoires (cercles conteurs dans les classes, ateliers avec les personnes âgées isolées, etc...),
- L'organisation d'un festival de contes afin de montrer la diversité de la palette des conteurs d'ici et d'ailleurs, ce festival se décline en balades contées et spectacles chez l'habitant pour favoriser le lien social et la découverte de ce petit bout de pays,
- L'organisation de diverses manifestations artistiques et culturelles dans le village, en s'associant avec divers acteurs du territoire, et avec une forte représentativité du conte et de la musique.

Tarifs

Défraiements :

Pour trois personnes en tournée

Avec un véhicule Diesel :

Frais kilométriques à calculer sur la base de 0,60 €/km

(au départ de Cunlhat - 63590)

Prix du spectacle :

Contactez la Compagnie

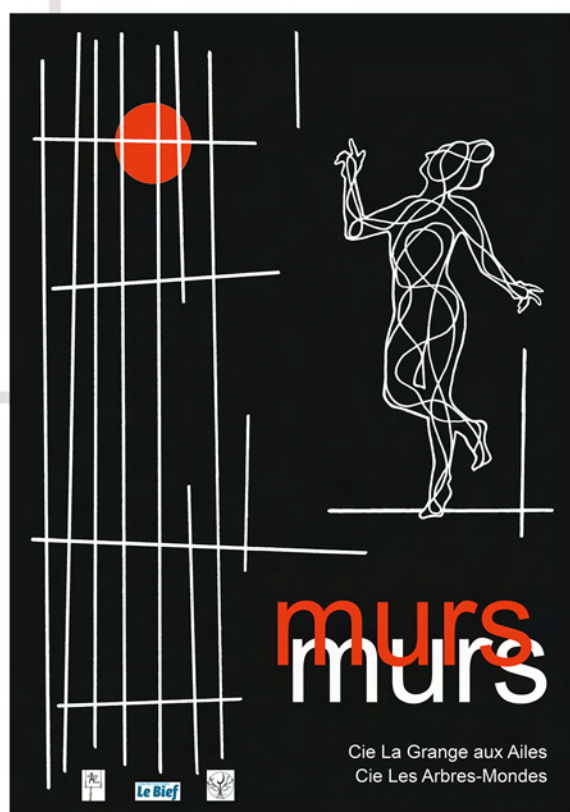

Contacts :

Compagnie La Grange Aux Ailes : 3 rue de la Charmille, 63590 Cunlhat - lagrangeauxailes@orange.fr

Compagnie les Arbres Mondes : Mairie, le bourg, 63480 Bertignat - arbresmondes@gmail.com

Contacts artistiques : Lucie Phillipe (0620454452) ou Fedérique Lanaure (0686050282)